

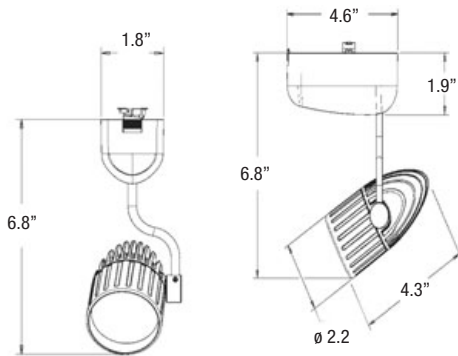

Trio LED



T3000
LED



Homologations :
Homologué cCSAus C22.2 #9.0, 9.3 et UL 1574 
Pour utilisation à l'intérieur seulement

Description

Le Trio DEL permet de remplacer directement les luminaires incandescents sur rail de type J. Son installation est facile puisqu'il suffit de l'enclencher et de le pivoter sur le rail. Le système de diffuseur amovible innovateur intégré du Trio DEL peut convertir en quelques secondes un faisceau étroit de 10 degrés en faisceau large de 30 degrés. De plus le Trio DEL peut faire l'objet de gradation. En effet, la gradation d'un Trio DEL s'effectue à l'aide de gradateurs d'éclairage standards. Puisque le Trio DEL affiche l'homologation cCSAus, il se qualifie pour une utilisation autant aux États-Unis qu'au Canada.

Applications

Panneaux d'affichage de menus, rayonnages, marchandisages, éclairage général, présentoirs, résidentielles

Caractéristiques

- Couleur architecturale de 2 700K réelle
- IRC de plus de 80
- Gradation entre 5 et 100%
- Économies énergétiques jusqu'à 80% en comparaison avec une halogène de 50W
- La performance de l'halogène, chaleur en moins
- DEL Cree XRE
- D'autres températures de lampes sont disponibles : 3 000, 4 500, 6 000k
- Efficacité du système jusqu'à 26 lumens/watt

OPTIONS DE MONTAGE

La possibilité de moderniser les systèmes de rails de type J existants

TENSION D'ALIMENTATION

120 c.a.

CONSOMMATION DE PUISSANCE

9,5 watts

SPÉCIFICATIONS ENVIRONNEMENTALES

-40°C à +60°C

SPÉCIFICATIONS DE PERFORMANCE

Émetteur de DEL à brillance élevée de 3x3 watts

DURÉE DE VIE DE LA LAMPE

Plus de 70% de maintien du flux lumineux

Longue durée de vie de plus de 50 000 heures

FLUX LUMINEUX

250 lumens à 2 700K, 270 lumens à 4 500K

Garantie

Stanpro est axé sur la qualité. Pour les détails complet des garanties, voir nos termes et conditions.

SYSTÈME DE RAIL D'ÉCLAIRAGE

Guide de commande

T3000	Type de lampe	Puissance lampe (W)	Tension (V)	Température lampe (K°)	Finis
Famille	L - LED	009.5	A	2700 3000 4500 6000	/BK - noir /WH - blanc

Indice de tension: A - 120V



5905 Chemin de la Côte de Liesse, Saint-Laurent, Québec, H4T 1C3
Tél.: (514) 739-9984 • Sans frais: 1-866-280-2332 • Télécopieur: (514) 739-9912 • www.stanprols.com
L'information de cette brochure est typique et ne représente pas nécessairement la garantie d'une performance et/ou des caractéristiques d'un produit spécifique.
Les systèmes d'éclairage Stanpro Inc. effectuent un travail continu de développement qui pourrait entraîner des changements dans ces spécifications et ce, sans préavis.

